

Lösungen direkt vom Hersteller

PRODUKT KATALOG



TRANSPORT- UND LAGERBEHÄLTER

ÜBER UNS

FACH-PAK Germany GmbH

ist ein im Jahr 2017 gegründetes, eigenständiges Unternehmen mit Firmensitz in Rüthen im Sauerland. Als recht junges Unternehmen konnten wir uns durch die langjährige Erfahrung unseres Stammhauses – mit Firmensitz in Slupsk/Polen – am Markt schnell etablieren und wachsen.

Seit über 20 Jahren ist unser Familienunternehmen auf die Entwicklung, Herstellung und den Vertrieb professioneller Kunststoffverpackungen für Transport und Lagerung spezialisiert. Mit einem breiten Spektrum an Behältern, Paletten und Hygiene-Isolierbehältern bieten wir maßgeschneiderte Lösungen für unsere Kunden. Unsere Hygiene-Isolierbehälter werden in unserem eigenen Werk in Polen entwickelt und produziert und zählen zu den führenden Produkten auf dem europäischen Markt. Unsere Designer arbeiten mit modernster Software, um innovative Ideen zu entwickeln und die Prozesse bis zur Markteinführung zu betreuen. So stellen wir sicher, dass unsere Produkte den hohen Ansprüchen am Markt gerecht werden

In der Herstellung unserer Produkte legen wir großen Wert auf die Verwendung ausschließlich hochwertiger Materialien, sowohl von unseren Lieferanten als auch intern. Dies ermöglicht es uns, unseren Kunden einwandfreie Waren anzubieten, die den erforderlichen Standards wie Temperaturbeständigkeit, Stabilität und anderen wichtigen Kriterien entsprechen. Ein Großteil der ergänzenden Produkte in unserem Sortiment wird von Betrieben innerhalb unserer Unternehmensgruppe hergestellt. Dadurch behalten wir stets die Kontrolle über die gesamten Fertigungsprozesse und können eine konstant hohe Qualität unserer Produkte sicherstellen.

Unser Kundenstamm umfasst namhafte internationale Unternehmen, mittelständische Betriebe sowie Privatpersonen. Dank unserer weltweiten Niederlassungen sind unsere Produkte global verfügbar und gewährleisten eine umfassende Vernetzung. In unserem Standardportfolio findet jeder die passenden Produkte für seine individuellen Anforderungen. Bei Sonderanfertigungen stehen wir Ihnen gerne beratend zur Seite und freuen uns darauf, Ihre spezifischen Wünsche umzusetzen.

Selbstverständlich bieten wir unseren Kunden die Möglichkeit einer individuellen Anpassung unserer Produkte. Wir ermöglichen die Integration von Logos, Schriftzügen oder individuellen Farbwünschen entsprechend den spezifischen Anforderungen.

UNSERE ZUKUNFT

Seit der Gründung beider Unternehmen konnten kontinuierlich Umsätze und Unternehmenswert gesteigert werden. Investitionen in neue Produkte und Lösungen sind ein zentraler Bestandteil unserer Strategie, um die Marktposition von **FACH-PAK** zu stärken und nachhaltiges Wachstum zu generieren. Die Schaffung zusätzlicher Lagerkapazitäten am Standort Rüthen war daher unausweichlich, um unserem Leitsatz „Hohe Verfügbarkeit und schnelle Lieferung“ gerecht zu werden. Das stetige Wachstum ermöglicht es uns, regelmäßig neue Mitarbeiter in unserer Unternehmensgruppe zu begrüßen, die dazu beitragen, unseren Erfolgskurs fortzusetzen.

INHALTSVERZEICHNIS

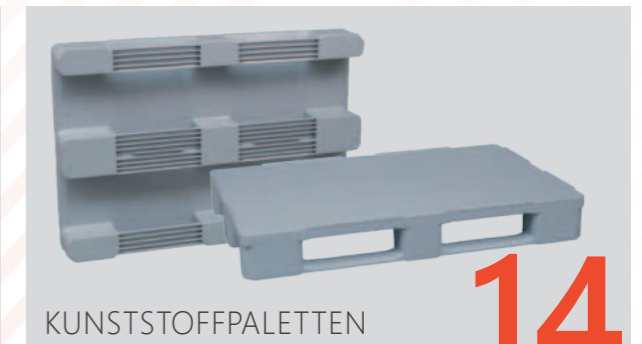



EIMER IN VERSCHIEDENEN GRÖSSEN



TONNEN IN VERSCHIEDENEN GRÖSSEN



TRANSPORTROLLER FÜR 75 UND 100 LITER TONNEN



TRANSPORTROLLER FÜR 75 UND 100 LITER TONNEN

EIMER UND TONNEN

Perfekt geeignet für die Lagerung und Aufbewahrung von flüssigen oder festen Produkten: Egal ob Lebensmittel, Tierfutter, Haushaltschemie in unseren Kunststoffeimern und Tonnen ist alles bestens aufgehoben.

- In den Größen von 0,5 bis 200 Liter lieferbar
- Langlebige, hochwertige und robuste Eimer, Tonnen und Deckel
- Material: PP, PE oder HDPE, lebensmittelecht, Säuren- und Laugenunempfindlich
- Standardfarbe: weiß, Wunschfarben und individuelle Bedruckung möglich

EIMER MIT DECKEL

Der lebensmittelechte Klassiker zur Aufbewahrung von flüssigen und festen Materialien. Die Eimer werden stets mit einem passenden Deckel ausgeliefert. Dies gewährt - über ein bewährtes Stülpsystem verschlossen - die passende Kombination, um die Materialien hygienisch zu transportieren und ein unbeabsichtigtes Öffnen und Auslaufen des Inhaltes zu verhindern. Je nach Verwendung sind diese mit Griffen ausgestattet, welche bei höheren Kapazitäten mit Metallbügeln umgesetzt werden. Alle Eimer sind mit einem Originalitätsverschluss ausgestattet.

Eimer mit Deckel		Eimer mit Deckel	
Eimer 0,5 Liter, 117,5 x 81,5 mm	EDF0005OL9010	Eimer 12,0 Liter, 290 x 261 mm	EDF0120OL9010
Eimer 1,0 Liter, 132,5 x 131 mm	EDF0010OL9010	Eimer 15,0 Liter, 307,5 x 316 mm	EDF0150OL9010
Eimer 2,5 Liter, 174 x 157 mm	EDF0025OL9010	Eimer 20,0 Liter, 326 x 320 mm	EDF0200OL9010
Eimer 3,0 Liter, 200 x 156 mm	EDF0030OL9010	Eimer 25,0 Liter, 326 x 401 mm	EDF0250OL9010
Eimer 5,0 Liter, 225 x 188 mm	EDF0050OL9010	Eimer 30,0 Liter, 380 x 390 mm	EDF0300OL9010
Eimer 10,0 Liter, 270 x 264,5 mm	EDF0100OL9010		

TONNEN UND DECKEL

Branchenübergreifend werden die lebensmittelgeeigneten Tonnen überall dort eingesetzt, wo Waren gelagert und transportiert werden. In verschiedenen Größen sind sie flexibel einsetzbar und überzeugen durch ihre langlebige, robuste Qualität.

Ergonomische Griffe und glatte Oberflächen stellen sicher, dass die Behälter gut zu transportieren und leicht zu reinigen sind. Die Tonnen lassen sich ineinander - mit dem passenden Deckel - auch übereinander stapeln. In unserem Sortiment befinden sich selbstverständlich die kompatiblen Auflagedeckel zu unseren Tonnen.

Tonnen		Deckel	
Tonne 35 Liter, 390 x 410 mm	TF035OL9010	Deckel für Tonne 35 Liter, 400 x 30 mm	TDF035AOL9010
Tonne 50 Liter, 455 x 470 mm	TF050OL9010	Deckel für Tonne 50 Liter, 470 x 40 mm	TDF050AOL9010
Tonne 75 Liter, 482 x 570 mm	TF075OL9010	Deckel für Tonne 75 Liter, 510 x 40 mm	TDF075AOL9010
Tonne 100 Liter, 520 x 670 mm	TF100OL9010	Deckel für Tonne 100 Liter, 540 x 40 mm	TDF100AOL9010
Tonne 150 Liter, 617 x 705 mm	TF150OL9010	Deckel für Tonne 150 Liter, 630 x 85 mm	TDF150AOL9010
Tonne 200 Liter, 670 x 805 mm	TF200OL9010	Deckel für Tonne 200 Liter, 690 x 80 mm	TDF200AOL9010
Tonne 300 Liter, 760 x 886 mm	TF300OL9010	Deckel für Tonne 300 Liter, 770 x 97 mm	TDF300AOL9010
Transportwagen			
Transportwagen für Tonnen 75/100 Liter	TFZT075100X7016		

ISOLIERTE BEHÄLTER

FACH-PAK Container bestehen aus einem doppelwandigem PE-Grundkörper, welcher wahlweise mit PU oder PE ausgeschäumt wird. Diese doppelwandige Struktur bewirkt den namensgebenden isolierenden Charakter. Durch zertifizierte Materialien sind die Behälter für den Kontakt mit Lebensmitteln geeignet und daher besonders gut in der Fisch-, Fleisch- und Lebensmittelindustrie einsetzbar.

Diese Grundstruktur, welche monolithisch – aus einem Stück – gefertigt wird, ist Garant dafür, dass die Behälter stabiler und stoßfester sind. Dies ermöglicht auch einen branchenübergreifenden Einsatz wie beispielsweise in der Industrie. Die glatten Wände ermöglichen eine einfache hygienische Reinigung und die Beständigkeit gegen eine Vielzahl an Öle, Säuren und Laugen.

Von Anfang an hat **FACH-PAK** Wert auf Kompatibilität gelegt, sodass eine Vielzahl unserer Produkte mit den gängigen Produkten unserer Mitbewerber stapelbar sind. Dies ermöglicht Flexibilität, ohne das bestehende Produktportfolio auszutauschen.

Eine Individualisierung Ihrer Container mit Logo oder Grafik ist möglich. Dafür greifen wir auf Techniken wie das Siebdruckverfahren, Gravur oder In-Mould Markierung zurück.

Unsere ab Lager verfügbaren Produkte sind in den Tabellen in Fettschrift hervorgehoben. Die Standardfarbe ist Blau. Weitere Farben sind in der Farbcodierung zu finden und ab einem Stück möglich.

Für weitere Informationen empfehlen wir unseren Hauptkatalog für isolierte Container oder stehen Ihnen natürlich auch gern zur Verfügung.



langlebiger UV-Schutz

Isolierung mit geschäumtem POLYETHYLEN (PE) oder geschäumtem POLYURETHAN (PUR)

Starke und robuste Ecken für sicheres Arbeiten mit einem Kran

abgerundetes Design zur einfachen Reinigung

Vertiefung zur Aufbewahrung des Stopfens (auf Anfrage)

Einfache Entwässerung durch bis zu 4 Ablauflöcher mit Gewindestopfen

4-Wege Container

doppelte Wand aus PE

geschäumtes PE

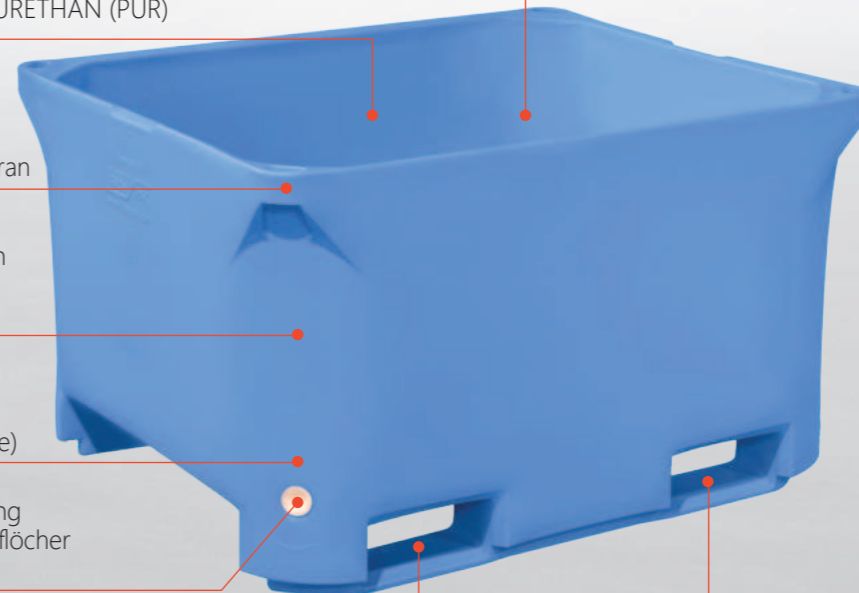

ISOLIERTE CONTAINER PE

Die Herstellung der Behälter aus einem einzigen Rohstoff - PE-Hülle und PE-Schaum - garantiert eine hohe Stabilität und eine vollständige Recyclingfähigkeit. Der doppelwandige PE-Grundkörper wird mit PE ausgeschäumt und erhält hierdurch den namensgebenden Charakter. Unsere zertifizierten Materialien sind für den Kontakt mit Lebensmitteln geeignet. Dieser Behälter bietet eine hervorragende Kombination aus Festigkeit, thermischer Isolierung und Hygiene.

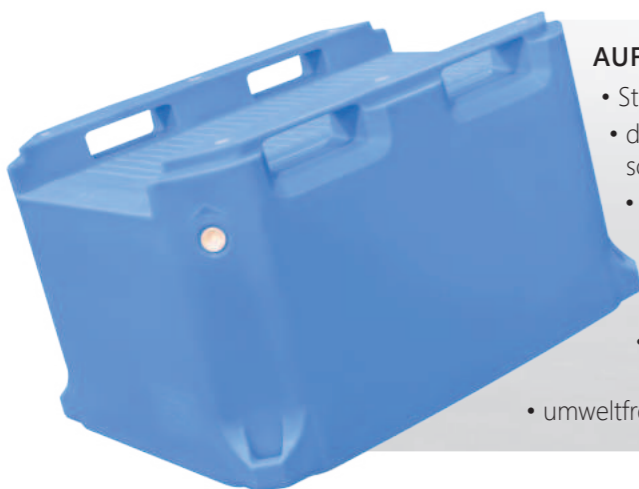

AUF EINEN BLICK

- Standardfarben: blau, Wunschfarben und individuelle Bedruckung möglich
- doppelwandige isolierte Behälter aus PE-Neuware mit wahlweise geschäumter Isolierung aus PE oder PUR (auf Anfrage)
- beständig gegen die meisten Öle, Laugen und Säuren, daher auch perfekt für Werkstätten und Produktionsbetriebe geeignet
 - durch die komplett geschlossene und glatte Oberfläche leicht zu reinigen
- extrem stabil und langlebig, beliebig oft wiederverwendbar, bei kleineren Beschädigungen einfach zu reparieren
- umweltfreundlich und nachhaltig - zu 100% recycelbar

	Isolierte Container PE
Isolierter Container Typ 400 Form A PE blau, 1200 x 1000 x 570 mm	ICF400APEOL5010
Isolierter Container Typ 460 Form A PE blau, 1230 x 1030 x 580 mm	ICF460APEOL5010
Isolierter Container Typ 600 Form A PE blau, 1200 x 1000 x 750 mm	ICF600APEOL5010
Isolierter Container Typ 605 Form A PE blau, 1200 x 1000 x 760 mm	ICF605APEOL5010
Isolierter Container Typ 620 Form A PE blau, 1220 x 1010 x 750 mm	ICF620APEOL5010
Isolierter Container Typ 630 Form A PE blau, 1200 x 1000 x 785 mm	ICF630APEOL5010
Isolierter Container Typ 650 Form A PE blau, 1230 x 1030 x 750 mm	ICF650APEOL5010
Isolierter Container Typ 660 Form B PE blau, 1230 x 1030 x 750 mm	ICF660BPEOL5010
Isolierter Container Typ 660 Form C PE blau, 1230 x 1030 x 750 mm	ICF660CPEOL5010
Isolierter Container Typ 660 Form G PE blau, 1230 x 1030 x 750 mm	ICF660GPEOL5010
Isolierter Container Typ 1000 Form A PE blau, 1470 x 1180 x 890 mm	ICF1000APEOL5010



TYP 660 FORM G
MIT 2 KUFEN – AUF ANFRAGE
AUCH MIT MITTELFUSS

TYP 660 FORM G

KUTTERWAGEN

ISOLIERTE CONTAINER PUR

Die isolierten Container mit Polyurethan (PUR)-Isolierung gehören mit zu den stabilsten Behältern, die auf dem Markt erhältlich sind. Die Isolierung gewährt eine konstante Temperatur im Innenbereich, daher sind die Behälter bestens für den Einsatz in der Lebensmittelbranche geeignet.

	Isolierte Container PUR
Isolierter Container Typ 70 Form A PUR blau, 750 x 485 x 390 mm	ICF070APUOL5010
Isolierter Container Typ 100 Form A PUR blau, 805 x 530 x 425 mm	ICF100APUOL5010
Isolierter Container Typ 310 Form A PUR blau, 915 x 715 x 710 mm	ICF310APUOL5010
Isolierter Container Typ 460 Form A PUR blau, 1230 x 1030 x 580 mm	ICF460APUOL5010
Isolierter Container Typ 600 Form A PUR blau, 1200 x 1000 x 750 mm	ICF600APUOL5010
Isolierter Container Typ 620 Form A PUR blau, 1220 x 1010 x 750 mm	ICF620APUOL5010
Isolierter Container Typ 630 Form A PUR blau, 1200 x 1000 x 785 mm	ICF630APUOL5010
Isolierter Container Typ 650 Form A PUR blau, 1230 x 1030 x 750 mm	ICF650APUOL5010
Isolierter Container Typ 660 Form B PUR blau, 1230 x 1030 x 750 mm	ICF660BPUOL5010
Isolierter Container Typ 660 Form C PUR blau, 1230 x 1030 x 750 mm	ICF660CPUOL5010
Isolierter Container Typ 660 Form G PUR blau, 1230 x 1030 x 750 mm	ICF660GPUOL5010
Isolierter Container Typ 1000 Form A PUR blau, 1470 x 1180 x 890 mm	ICF1000APUOL5010
Isolierter Container Kutterwagen 200L PUR blau, 820 x 720 x 700 mm	ICFK200APUOL5010

ZUBEHÖR



Deckel für isolierte Container

Optional können ein Großteil unserer Produkte mit dem passenden Deckel aus PUR-Isolierung ausgestattet werden. Diese sind mit Gummispannern ausgestattet, welche ebenfalls UV-beständig sind. Durch das Format der Deckel ist eine Stapelung mit anderen Behältern weiterhin möglich.

Deckel für isolierte Container | 1230 x 1030 mm | blau

ICDF123103APUX5010



Folienabdeckungen für Palettenbehälter und isolierte Hygienebehälter

Die Bezüge bestehen aus reißfestem Polyethylen (PE) und bieten eine kostengünstige, aber effektive Lösung für eine hygienische Versiegelung, die den Geruch von Produkten isoliert. Die dehnbare Beschichtung ermöglicht ein einfaches Anbringen und Entfernen.



Gummispanner

Starke, UV-beständige Gummispanner zum Befestigen der Deckel am Behälter.



Adapter für isolierte Container

Adapter: BCS 56x4 Außengewinde auf BSP 2" Innengewinde.

Adapter für isolierte Container | S56x4 außen auf 2" BSP innen | schwarz

ICFZAS56A2BSPIX9005

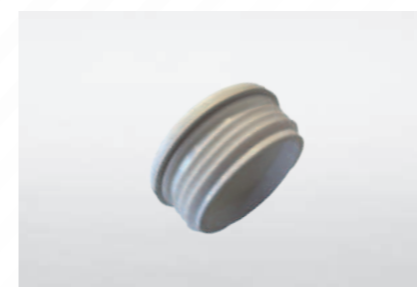

Gewindestopfen für isolierte Container

Gewindestopfen mit Dichtungsring zum sicheren Abdichten der Ablauföffnung. Optional mit 3/4" Abflussloch ermöglicht den Anschluss eines Schlauchs oder Ablassventils.

Gewindestopfen für isolierte Container | S56x4 | weiß

ICFZGS56X9010



RFID-Identifizierung

RFID-Sender ermöglichen eine schnelle und effiziente Identifizierung von Produkten und ermöglichen eine verbesserte Bestandsverwaltung und Nachverfolgung. Wenn Sie Interesse an dieser Option haben, kontaktieren Sie uns gerne für weitere Informationen und Preise.

PALETTEN-BEHÄLTER

Unsere Kunststoff-Palettenbehälter sind besonders robust und überzeugen durch ihr geringes Gewicht mit hohem Fassungsvermögen. Die Behälter sind eine kostengünstige Investition, da sie über viele Jahre hinweg genutzt werden können. Nach Gebrauch können sie einfach recycelt werden, was ihre Umweltfreundlichkeit unterstreicht. Unempfindlich gegenüber Feuchtigkeit können unsere Behälter nicht nur gereinigt, sondern auf desinfiziert werden. Sie sind daher vielseitig einsetzbar.

So individuell wie die Einsatzbereiche sind auch unsere Behälter. Je nach Variante sind sie mit Kufen, Füßen oder Rädern erhältlich. Diverse Farben ermöglichen eine einfache Unterscheidung z. B. nach Abteilung oder Einsatzgebiet. Je nach Anforderung sind die Behälter geschlossen, perforiert und faltbar erhältlich.

Passende Auflagendeckel aus Kunststoff schützen die Waren zuverlässig vor Verschmutzung und Feuchtigkeit. Die Behälter sind problemlos stapelbar.



AUF EINEN BLICK

- Abmessungen: 1.200 x 800 mm und 1.200 x 1.000 mm
- dynamische Traglast: bis zu 750 kg
- Standardfarben: grau, grün, rot, blau, gelb, schwarz

- Wunschfarben und individuelle Bedruckung möglich
- als geschlossene oder perforierte Ausführung
- mit Füßen oder Kufen
- hergestellt aus 100% HDPE Neuware – lebensmittelecht
- passende Deckel sind ebenfalls verfügbar
- auch als faltbare Variante lieferbar
- 4 Wege Behälter – von allen vier Seiten mit Hubwagen einfahrbar
- praktisches Rollenset zur einfachen Selbstmontage separat erhältlich
- beständig gegen die meisten Öle, Laugen und Säuren, daher auch perfekt für Werkstätten und Produktionsbetriebe geeignet, durch die komplett geschlossene und glatte Oberfläche leicht zu reinigen

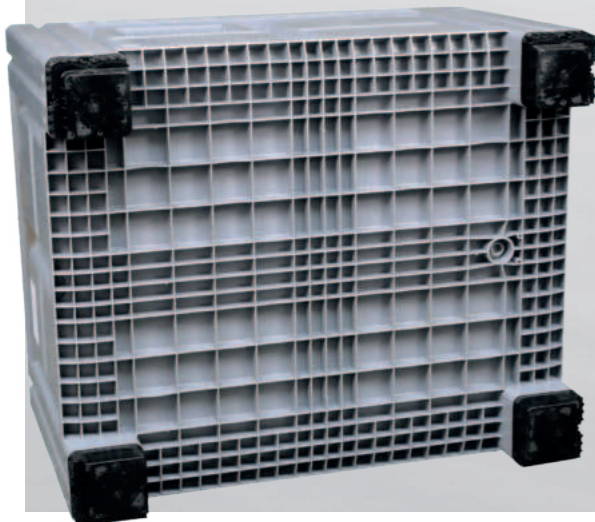

PALETTENBEHÄLTER GESCHLOSSEN

Die geschlossenen Behälter zeichnen sich durch die robuste Bauweise mit geschlossenen und glatten Wänden aus. Durch das glatte Design ist sie einfach zu reinigen und desinfizieren. Die Sockelmaße in ISO- und EURO Norm ermöglichen den weltweiten Transport von schweren, sperrigen Waren ebenso wie den Transport kleiner, empfindlicher Güter, die besonders geschützt transportiert werden müssen. Diverse Konfigurationsmöglichkeiten ermöglichen einen branchenübergreifenden Einsatz bei der Lagerung und den Transport der Güter. Wahlweise – je nach Kundenwunsch – sind sie mit Kufen, Füßen oder selbstmontierbaren Rädern, ohne Mindestabnahmemenge ab Lager erhältlich. Diverse Farben sind laut unserer unten stehenden Tabelle erhältlich.

	Palettenbehälter geschlossen	
	1.200 x 1.000 x 790 mm	1.200 x 800 x 790 mm
Big Box geschlossen mit 3 Kufen Grau	BBFIG790SAK3X7040	BBFEG790SEK3X7040
Big Box geschlossen mit 4 Füßen Grau	BBFIG790SAF4X7040	BBFEG790SEF4X7040
Deckel für Big Box Grau	BDFIAOLX7040	BDFEAOLX7040
Rollenset BigBox Ø 100mm TPE 2 Bockrollen und 2 Lenkrollen feststellbar	BBFZRSIA100TPE2LRF2BRN	
Ersatzkufe für BigBox 1200x1000 mm Mitte	BBFZKMIKXPX9005	
Ersatzkufe für BigBox 1200x1000 mm Außen	BBFZKAIKXPX9005	

Farbauswahl

Die Behälter sind in verschiedenen Farbvarianten erhältlich. Den entsprechenden Farbcode für die Bestellung entnehmen Sie bitte der Liste und ersetzen die entsprechenden Ziffern in der Artikelnummer. Bsp.: In der Artikelnummer BBFIG790SKOL7040 steht „7040“ für grau. Für eine andere Farbe fügen Sie bitte an dieser Stelle den angegebenen Farbcode ein:

- | | |
|-----------|--------------|
| 1021 Gelb | 6018 Grün |
| 3000 Rot | 7040 Grau |
| 5010 Blau | 9005 Schwarz |

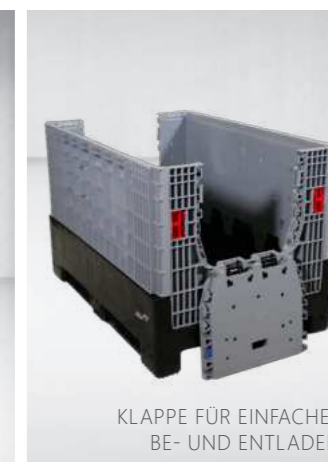

PALETTENBEHÄLTER PERFORIERT

Die perforierte Variante aus hochwertigem Kunststoff überzeugt durch ihre Robustheit und das große Fassungsvermögen. Besonders bei Produkten bei denen eine Belüftung der Waren - z.B. in der Lebensmittelbranche – nötig ist kommen unsere Behälter zum Einsatz. Durch die Lüftungsschlitze haben Kondenswasser und übermäßige Wärmebildung keine Chance. Das Sockelmaße von 1200 x 1000 mm ermöglicht den leichten Transport mit Hubwagen und Gabelstapler. Unsere Standardprodukte sind ohne Mindestabnahmemenge ab Lager verfügbar.

Unsere perforierten Behälter sind mit 4 Füßen oder 3 Kufen in den Farben grau und grün erhältlich.

	Palettenbehälter perforiert 1.200 x 1.000 x 790 mm
Big Box perforiert mit 3 Kufen Grau	BBFIP790SAK3X7040
Big Box perforiert mit 4 Füßen Grau	BBFIP790SAF4X7040
Deckel für Big Box Grau	BDFIAOLX7040
Rollenset BigBox Ø 100mm TPE 2 Bockrollen und 2 Lenkrollen feststellbar	BBFZRSIA100TPE2LRF2BRN

PALETTENBEHÄLTER FALTBAR

Die faltbare Variante aus hochwertigem Kunststoff überzeugt durch ihre Robustheit und das große Fassungsvermögen. Bei den Behältern mit Klappe wird das Be- und Entladen deutlich vereinfacht. Der Behälter kann nach der Benutzung platzsparend bis zum nächsten Einsatz verstaut werden. Gerade in Bereichen in denen wenig Lagerkapazitäten vorhanden sind ist diese praktische Box die 1. Wahl. Der optional erhältliche Deckel schützt Ihre Waren zuverlässig vor Umweltweinflüssen.

Unsere Standardprodukte sind ohne Mindestabnahmemenge ab Lager verfügbar.

Bitte beachten Sie, dass die faltbaren Palettenbehälter 1200x800 nicht lebensmittelecht sind.

	Palettenbehälter faltbar	
	1.200 x 1.000 mm	1.200 x 800 mm
Big-Box faltbar geschlossen mit 3 Kufen Grau	BBFIG800FEK3X7040-10	BBFEG800FEK3X7040-02
Deckel für Big Box Grau	BDFIAOLX7040	BDFEALX7040

KUNSTSTOFF-PALETTEN

Leicht, günstig und zuverlässig – das sind die Eigenschaften, die jede Palette aus logistischer Sicht haben sollte – genau diese Eigenschaften zeichnen Kunststoffpaletten aus. Ein Teil unserer Paletten ist aus hochwertigem, recyceltem Kunststoff hergestellt und lässt sich nach jahrelanger Benutzung wieder in den Rohstoffkreislauf einbringen. Die spezielle Konstruktion einer Kunststoffpalette macht sie im Gegensatz zu Holzpaletten wesentlich robuster. Sie erfüllen die wesentlichen Kriterien einer Palette und ihre Abmessungen ermöglichen den Transport mit einem Hubwagen oder Gabelstapler. Weiterhin besticht sie durch die Temperatur- und Witterungsbeständigkeit. Im Gegensatz zu herkömmlichen Holzpaletten sind sie beständig gegenüber Bakterien, Säuren und verschiedene Arten von Chemikalien.

Erhältlich sind unsere Paletten in den gängigen EURO- und ISO-Formaten, aber selbstverständlich können diese auch auf Anfrage in Sondermaßen bezogen werden.

Eine individuelle Kennzeichnung mit Logo oder Seriennummer ist, wie eine Fertigung in RAL-Farbe, möglich. Hierzu erstellen wir Ihnen gern ein Angebot.

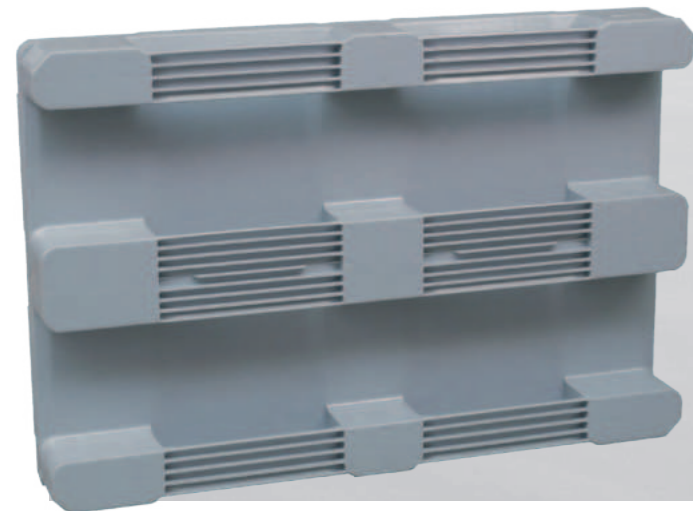

AUF EINEN BLICK

- Abmessungen: 800 x 600 mm; 1.200 x 800 mm und 1.200 x 1.000 mm
- Ausführung: Leicht-, Universal-, Schwerlast- und Hygienepalette – lebensmittelecht
- mit geschlossenem oder offenem Deck
- mit Füßen oder Kufen
- auch als ESD Variante lieferbar (auf Anfrage)



LEICHTPALETTE MIT OFFENER DECKFLÄCHE



UNIVERSALPALETTE ANTHRAZIT/SCHWARZ



SCHWERLASTPALETTE ANTHRAZIT/SCHWARZ

KUNSTSTOFFPALETTEN

Leichtpaletten

- Geringes Eigengewicht bei hoher Belastbarkeit
- Platzsparend nestbar
- Weltweit einsetzbar
- Mit Sicherheitskante
- 100 % recycelbar

Universalpaletten

- Euro- oder ISO-Format
- Offenes oder geschlossenes Deck
- Traglast bis 600 kg im Regal
- Traglast bis 1000 kg dynamisch

Schwerlastpaletten

- Euro- oder ISO-Format
- Offenes oder geschlossenes Deck
- Traglast ab 600 kg im Regal
- Traglast ab 1.000 kg dynamisch

	Kunststoffpaletten		
	800 x 600 mm	800 x 1.200 mm	1.000 x 1.200 mm
Leichtpalette offen 6 Füße schwarz recycelt	LPFH070130F6OX9005R	-	-
Leichtpalette offen 9 Füße schwarz recycelt	-	LPFE070153F9OX9005R	LPFIO70153F9OX9005R
Universalpalette offen 3 Kufen schwarz recycelt Höhe: 145 mm	-	UPFE070145K3OX9005R	-
Universalpalette offen 3 Kufen schwarz recycelt Höhe: 150 mm	-	-	UPFIOK0150K3OX9005R
Universalpalette offen 3 Kufen schwarz recycelt Höhe: 155 mm	-	UPFE070155K3OX9005R	-
Schwerlastpalette geschlossen 3 Kufen schwarz recycelt	-	SPFEG70145K3OX9005R	SPFIG70145K3OX9005R
Schwerlastpalette geschlossen 3 Kufen grau	-	SPFEG70150K3OX7040	-



HYGIENEPALETTE H1



HYGIENE PALETTE KU GRAU



HYGIENE PALETTE KU BLAU



EUROBEHÄLTER MIT 2 HANDGRIFFEN GESCHLOSSEN UND PERFORIERT ERHÄLTICH



FLEISCHBEHÄLTER 600 x 400 MM



FALTBOX GESCHLOSSEN GRAU

HYGIENEPALETTEN

Besonders hervorzuheben sind unsere lebensmittelzugelassenen Hygienepaletten, die aufgrund ihrer geschlossenen Konstruktion schnell und einfach zu reinigen sind. Ausschließlich aus stoßfestem Neumaterial produziert können sie bedenkenlos im Lebensmittelbereich eingesetzt werden. Durch die glatte, porenlose Oberfläche können die Paletten keine Feuchtigkeit aufnehmen und das Ansammeln von Keimen und Bakterien wird vermieden.

- Schnell und einfach zu reinigen
- Sehr gute Witterungsbeständigkeit
- Lebensmittelecht
- Für den globalen Transport geeignet
- Mit und ohne Sicherheitskante

	Hygienepaletten	
	800 x 1.200 mm	1.000 x 1.200 mm
Hygienepalette - geschlossen - 9 Füße - blau	HPFEG7G130F9GX5010	HPFIG7G130F9GX5010
Hygienepalette - geschlossen - 3 Kufen - grau	HPFEG7G160K3GX7040	HPFIG7G160K3GX7040
Hygienepalette - offen - 3 Kufen - grau	H1FEO7O160K3GX7040-M	-
Hygienepalette - geschlossen - 5 Kufen - grau	-	HPFIG7G160K5GX7040
Hygienepalette - geschlossen - 5 Kufen - grau - 3 Verstärkungen	-	HPFIG7G160K5GX7040-3V
Hygienepalette - geschlossen - 5 Kufen - grau - 5 Verstärkungen	-	HPFIG7G160K5GX7040-5V

KUNSTSTOFFBOXEN

Durch die Verwendung qualitativ hochwertiger Materialien zeichnen sich unsere Produkte durch ihre Langlebigkeit und Zuverlässigkeit aus. Unsere Behälter sind leicht, geräumig und in diversen Größen und Varianten verfügbar, dadurch ist ihr Einsatzgebiet breit gefächert. Ob geschlossen, perforiert oder faltbar, für jede Box ist der passende Deckel erhältlich.

- geschlossen oder perforiert, auf Wunsch auch faltbar
- genormte Abmessungen
- passende Deckel und diverse Farbvarianten erhältlich
- auch als ESD Variante lieferbar
- glatte Oberflächen, daher schnell und einfach zu reinigen
- teilweise lebensmittelecht

	Euro-Stapelbehälter / Kunststoffboxen / Faltboxen*		
	400 x 300 mm	600 x 400 mm	800 x 600 mm
Eurobehälter geschlossen grau 170 mm	-	EBF6040G17SH2X7040	-
Eurobehälter geschlossen grau 220 mm	EBF4030G22SH2X7040	EBF6040G22SH2X7040	EBF8060G22SH2X7040
Eurobehälter geschlossen grau 270 mm	EBF4030G27SH2X7040	EBF6040G27SH2X7040	EBF8060G32SH2X7040
Eurobehälter geschlossen grau 320 mm	EBF4030G32SH2X7040	EBF6040G32SH2X7040	-
Eurobehälter geschlossen grau 420 mm	-	EBF6040G42SH2X7040	EBF8060G42SH2X7040
Eurobehälter ESD geschlossen schwarz 220 mm	EBF4030G22SH0X9005E	EBF6040G22SH0X9005E	-
Eurobehälter ESD geschlossen schwarz 320 mm	EBF4030G32SH0X9005E	EBF6040G32SH0X9005E	-
Faltbox geschlossen grau 300 mm	-	EBF6040G30FH2X7040	-
Eurobehälter durchbrochen grau 320 mm	-	EBF6040P32SH2X7040	-
Eurobehälter durchbrochen grau 420 mm	-	EBF6040P42SH2X7040	-
Fleischbehälter geschlossen rot 125 mm	-	EBFE1G12SH4X3000	-
Deckel für Eurobehälter	EDF4030AX7040	EDF6040AX7040	EDF8060AX7040

* Die Produktpalette Kunststoffboxen ist nicht ab Lager verfügbar. Bestellungen werden nur noch auf Anfrage und palettenweise verschickt.

SONDERLÖSUNGEN



TRANSPORT-DOLLIES

Unsere robusten Kunststofftransportroller sind die ideale Lösung für den einfachen und effizienten Transport von Behältern und Euronorm-Kisten. Mit einer Traglast von bis zu 500 kg sind sie äußerst belastbar und zuverlässig. Dank ihrer stabilen Konstruktion und hochwertigen Materialien können sie schwere Lasten sicher bewegen und müheloses Manövrieren, selbst in engen Räumen. Unsere Kunststofftransportroller sind ein unverzichtbares Hilfsmittel für Lager, Werkstätten, Supermärkte und andere Bereiche, in denen regelmäßig schwere Lasten bewegt werden müssen.



AUFFANGWANNEN

Unsere stabilen Auffangwannen aus Kunststoff sind die ideale Lösung, um das unkontrollierte Auslaufen von Flüssigkeiten zu verhindern. Dank ihrer glatten Oberfläche sind sie leicht zu reinigen und zu pflegen. Die hochwertigen Materialien sorgen für eine lange Lebensdauer und machen sie zu einer zuverlässigen Lösung für den Umgang mit Flüssigkeiten.



HEBE-KIPPMASCHINE

Die hochwertigen Edelstahl-Hebekippmaschinen unserer Tochtergesellschaft boxmech sind die ideale Lösung, um Ihre Arbeitsabläufe zu verbessern und zu erleichtern. Mit ihrer robusten Konstruktion und den hochwertigen Materialien sind sie besonders langlebig und zuverlässig.

Unsere Sonderlösungen haben wir nicht standardmäßig in unserem Lieferprogramm. Weitere Produkte finden Sie auf unserer Webseite: www.fach-pak.de

INDIVIDUALISIERUNG

Unsere Artikel lassen sich individuell nach Ihren Wünschen gestalten. Möchten Sie eine Sonderfarbe oder Ihr Firmenlogo auf unseren Artikeln? Kein Problem, wir helfen Ihnen bei der technischen Umsetzung Ihrer Wünsche.

Haben Sie Fragen zu unseren Produkten, Mindestabnahmemengen oder zu Ihren Individualisierungsmöglichkeiten? Finden Sie ein Ladungssystem nicht auf unserer Homepage: Kontaktieren Sie uns gern – wir helfen Ihnen weiter.



TRANSPORT

Unsere Produkte werden Ihnen von unseren renommierten Partnern aus dem Logistikbereich zugestellt. Je nach Umfang der Bestellung erfolgt der Versand per Paketdienst oder Spedition. Bei Lagerverfügbarkeit erhalten Sie unsere Waren in Deutschland (außer Inseln) innerhalb von ca. 3 Werktagen. Bei Versand in andere Länder nehmen Sie bitte vorher Kontakt mit uns auf damit wir Ihnen nähere Informationen geben können. Die jeweiligen Versandkosten richten sich nach den Tarifen unserer Versandpartner.

REKLAMATION

Sollte es trotz größter Sorgfalt unsererseits einen Grund zur Beanstandung geben kontaktieren Sie uns, wir finden sicherlich eine zufriedenstellende Lösung für Sie.

Die Angaben in diesem Katalog wurden sorgfältig erstellt und geprüft. Dennoch bleiben Irrtümer und Druckfehler, vor allem aber technische Änderungen durch Weiterentwicklung und Verbesserung unserer Produkte, vorbehalten. Unsere Produkte sind vorab auf Tauglichkeit für das jeweilige Anwendungsgebiet von Ihnen zu prüfen. Abmessungen können technisch bedingt um +/- 3 % von den in der Produktspezifikation angegebenen Abmessungen abweichen.

Fotos und Abbildungen sind teilweise ähnlich bzw. beispielhaft und zeigen mögliche Optionen. Gezeigte Ausstattung ist nicht zwingend im Lieferumfang enthalten.

Der auszugsweise Nachdruck oder die Vervielfältigung des Kataloges ist nur mit ausdrücklicher, schriftlicher Genehmigung durch Fach-Pak Germany GmbH gestattet. Alle Angaben in diesem Katalog, Texte, Abbildungen, Dokumente und Beschreibungen unterliegen dem Urheberrecht und dem Schutzvermerk zur Beschränkung der Nutzung von Dokumenten und Produkten gemäß DIN ISO 1606.

© Copyright Fach-Pak Germany GmbH 2024 | Alle Rechte vorbehalten.



FACH **PAK**

FACH-PAK Germany GmbH

Lütke Haar 13

59602 Rüthen

Germany

+49 2952 970958-25

info@fach-pak.de

www.fach-pak.de